

# FICHE DE MONTAGE

du système  
nable anti-débordement



# DRIVE ASSEMBLY

of the deck entry anti-overflow



Code installateur ou fournisseur :

Nom de l'installateur : \_\_\_\_\_

N° de série 1er : \_\_\_\_\_

N° de série 2er : \_\_\_\_\_

Modèle : \_\_\_\_\_

Date de l'installation : \_\_\_\_\_

Marque du bateau : \_\_\_\_\_

Modèle du bateau : \_\_\_\_\_

Nom du bateau : \_\_\_\_\_

Nom du propriétaire : \_\_\_\_\_

Avez-vous effectué un essai de remplissage ?  
oui  non

Code fitter or supplier :

Name of the fitter: \_\_\_\_\_

N° de Series 1er : \_\_\_\_\_

N° de Series 2er : \_\_\_\_\_

Modèl : \_\_\_\_\_

Installation date : \_\_\_\_\_

Mark boat : \_\_\_\_\_

Model of the boat : \_\_\_\_\_

Name of the boat : \_\_\_\_\_

Name of the owner : \_\_\_\_\_

Did you carry out a test of filling?  
yes  no

Observations lors du montage :

\_\_\_\_\_  
\_\_\_\_\_  
\_\_\_\_\_  
\_\_\_\_\_

Observations at the time of the assembly:

\_\_\_\_\_  
\_\_\_\_\_  
\_\_\_\_\_  
\_\_\_\_\_

Merci de nous renvoyer par fax cette page  
afin de déclencher la garantie  
Fax: 01 60 54 90 28 ou par courrier

D.R. Diffusion  
51 rue du Vivier  
77230 LONGPERRIER Tél : 01 60 54 92 72  
E-mail: info@econab.com

Thanks for returning us by fax this page in order to  
start the guarantee  
Fax: 01 60 54 90 28 or by mail

D.R. Diffusion  
51 rue du Vivier 77230 LONGPERRIER  
Tél : 01 60 54 92 72  
E-mail: info@econab.com

## Montage de la grille Antivol pour éviter le vol de carburant

## Assembly of the grid Theft protection device against the fuel flight

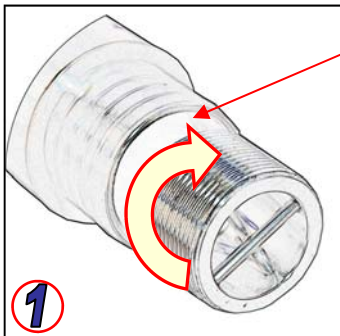
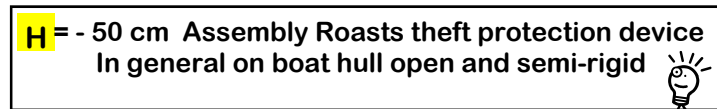
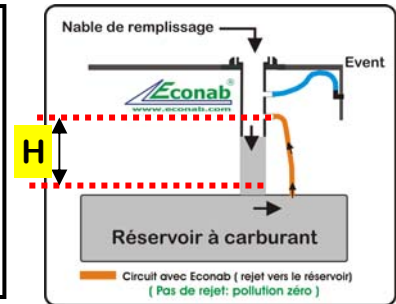
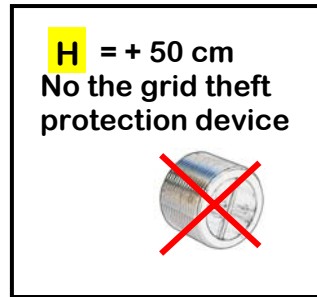
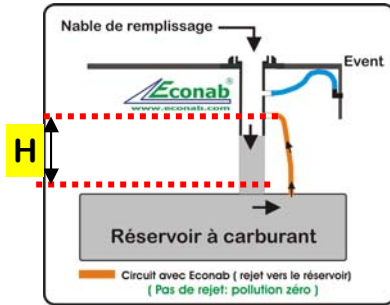
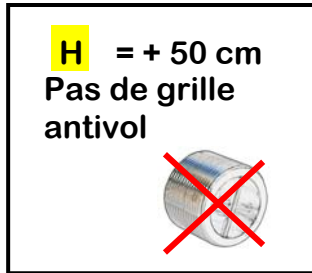

WURTH réf: 0893.577.050  
LOCTITE réf: 542-577  
ORAPI réf: 331-366-367  
Ou équivalent EN 751-1

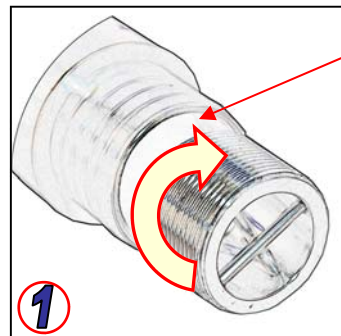

WURTH réf: 0893.577.050  
LOCTITE réf: 542-577  
ORAPI réf: 331-366-367  
Ou équivalent EN 751-1

